

Arabesco CM 697

* Vedi nota a fine catalogo
 * See note at the end of the catalogue
 * Voir la note en fin de catalogue
 * Siehe Hinweis am Ende des Katalogs
 * Ver nota al final del catálogo



Design

Carlo Mollino

1949

Tavolino

Struttura in multistrati curvato, in rovere naturale o tinto nero; verniciatura con finitura a cera. La struttura è fissata al piano tramite bussole passanti. Piano superiore in cristallo temperato, piano inferiore in cristallo temperato, entrambi rispettivamente in cristallo extra-chiaro per la versione in rovere naturale o in cristallo fumé grigio per la versione in rovere tinto nero.

Small table

Bent plywood frame in natural or black varnished oak; wax-finished varnish. The frame is attached to the top with an internally threaded screw. Top shelf in tempered plate glass; bottom shelf in tempered plate glass, both either extra-clear, matching the frames in natural oak or in smoky grey plate glass, matching the black varnished oak frame.

Petite table

Structure en contreplaqué courbé, plaqué en rouvre naturel ou teinté noir; verni finition cirée. La structure est fixée au plateau avec des traversées. Plateau supérieur en verre trempé. Tablette inférieure en verre trempé, les deux respectivement en verre extra-clair pour la version en rouvre naturel ou en verre gris fumé pour la version en rouvre teinté noir.

Couchtisch

Gestell aus gebogenem Schichtholz, mit naturfarbener oder schwarz lackierter Eiche furniert; Lackierung mit Wachs-Endbehandlung. Das Gestell ist mittels Durchführungsbuchsen am Gestell verbunden. Obere Platte aus gehärtetem Kristallglas; untere Platte aus gehärtetem Kristallglas, beide entweder extra-klar für die Version aus naturfarbener Eiche oder grau rauchfarben für die Version aus schwarz lackierter Eiche.

Mesita

Estructura en madera contrachapada curvada, aplacada en roble natural o teñido negro; pintura con acabado de cera. La estructura se fija al sobre con brújulas que pasan a través. Superficie superior en cristal templado; superficie inferior en cristal templado, ambos respectivamente en cristal extra-claro para la versión de roble natural o en cristal gris humo para la versión de roble teñido negro.

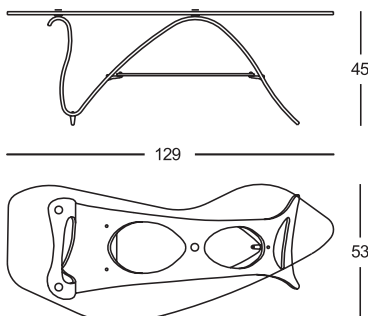

Struttura/Frame/Structure/ Gestell/Estructura

Rovere naturale/
Natural oakwood/
Rouvre naturel/
Naturfarbene
Eiche/Roble
natural



Rovere tinto nero/
Black varnished
oak/Rouvre teinté
noir/Schwarz-
gebeizte Eiche/
Roble teñido
negro



Piano/Top/Plateau/Platte/Sobre

Cristallo extra-
chiaro/Extra-clear
plate glass/Verre
extra-clair/Extra-
klares Kristallglas/
Cristal extra-claro



Cristallo fumé
grigio/Smoky
grey plate glass/
Verre gris fumé/
Rauchfarbenes
Kristallglas/Cristal
gris humo

